

## KURU HİDRANT

Fetaş güvencesiyle, yangın hidrantları

**C : Kırılan sistem, A : Kırılmaz sistem**

C : Kırılabilir tip yangın hidrantları, araba çarptığında veya hidrant hasar gördüğünde sadece toprak üstünde kalan (kırmızı renkli kısım) hasar görür. SU KAÇAĞI OLMAZ. Toprak altında kalan kısmı (siyah renkli kısım) hasar görmez. Böylece sadece toprak üstünde kalan kısmı yenilenerek hasar giderilir.

HİDRANT MODELİ	TİP	ÖLÇÜLER (mm)				Su Çıkışı		
		B Toprak altında kalan kısım	A	L	H			
DN 80	A	F1610	500	450	180	1200	2 X 2"	
		F1611	700	450	180	1400		
		F1612	960	450	180	1660		
	C	F1710	500	450	180	1200		
		F1711	700	450	180	1400		
		F1712	960	450	180	1660		
	A	F1660	500	450	180	1200	2 X 2 1/2"	
		F1661	700	450	180	1400		
		F1662	960	450	180	1660		
		C	F1760	500	450	180	1200	1 X 4"
			F1761	700	450	180	1400	
			F1762	960	450	180	1660	
DN 100	A	F1615	500	450	200	1220	2 X 2 1/2"	
		F1616	700	450	200	1420		
		F1617	960	450	200	1680		
	C	F1715	500	450	200	1220		
		F1716	700	450 <td 200	1420			
		F1717	960	450	200	1680		
	A	F1665	500	450	200	1220	2 X 2 1/2"	
		F1666	700	450	200	1420		
		F1667	960	450	200	1680		
		C	F1765	500	450	200	1220	1 X 4"
			F1766	700	450	200	1420	
			F1767	960	450	200	1680	
DN 150	A	F1625	500	450	200	1255	2 X 2 1/2"	
		F1626	700	450	200	1455		
		F1627	985	450	200	1740		
	C	F1725	500	450	200	1255		
		F1726	700	450	200	1455		
		F1727	985	450	200	1740		
	A	F1675	500	450	200	1255	2 X 2 1/2"	
		F1676	700	450	200	1455		
		F1677	985	450	200	1740		
		C	F1775	500	450	200	1255	1 X 4"
			F1776	700	450	200	1455	
			F1777	985	450	200	1740	



DIRSEK MODEL	DN	ÖLÇÜLER (mm)		
		L	Q	H
F 0190	80	165	180	275
F 0191	100	180	200	305
F 0225	150	230	250	380

F 0200 Hidrant anahtarı

\* Önceden haber vermeksizin değişiklik ve modifikasyon yapma hakkımız saklıdır.

## GENEL ÖZELLİKLER

- ➔ Yangın hidrantlarımızın DN 80, DN 100 veya DN 150 ebatlı çeşitleri mevcuttur.
- ➔ Tip A: kırılmaz veya Tip :C kırılan Sistemli olabilmektedir. Kırılan sistemli yangın hidrantlarımızın gövdesi yandaki şekilde olduğu gibi 3 parçadan oluşmaktadır.
- ➔ İki su çıkışlı veya üç su çıkışlı modelleri mevcuttur.
- ➔ Döküm malzemeden mamül gövde ve dirsek.
- ➔ DN 80 modellerde, su çıkışları 2" zincirli Storz körtapalıdır.
- ➔ DN 100 modellerde, su çıkışları 2½" zincirli Storz körtapalıdır.
- ➔ DN 150 modellerde, su çıkışları 2½" zincirli Storz körtapalıdır.
- ➔ Döküm malzemeden mamül tüm parçalar, korozyona karşı özel olarak kaplanmıştır.
- ➔ Tüm modellerde otomatik drenaj (boşaltma) vanası vardır.
- ➔ Drenaj sisteminin tüm parçaları, korozyona dayanıklı malzemelerden imal edilmiştir.
- ➔ Yerüstünde kalan kısmı kırmızı, yeraltında kalan kısımları ise siyah renktedir.
- ➔ Hidrant, topuklu dirsek ve hidrant anahtarı, tam set olarak sunulabilmektedir.
- ➔ Diğer aksesuarlar, menhol, menhol kapağı, kesme vanası, buşakle, yeraltı hidrantları da mevcuttur.

## Uluslararası standartlar

STORZ	GOST	BS	NH
Alman	Rus	İngiliz	Amerikan

\* Farklı standartlar için lütfen satış temsilcimizden bilgi alın.

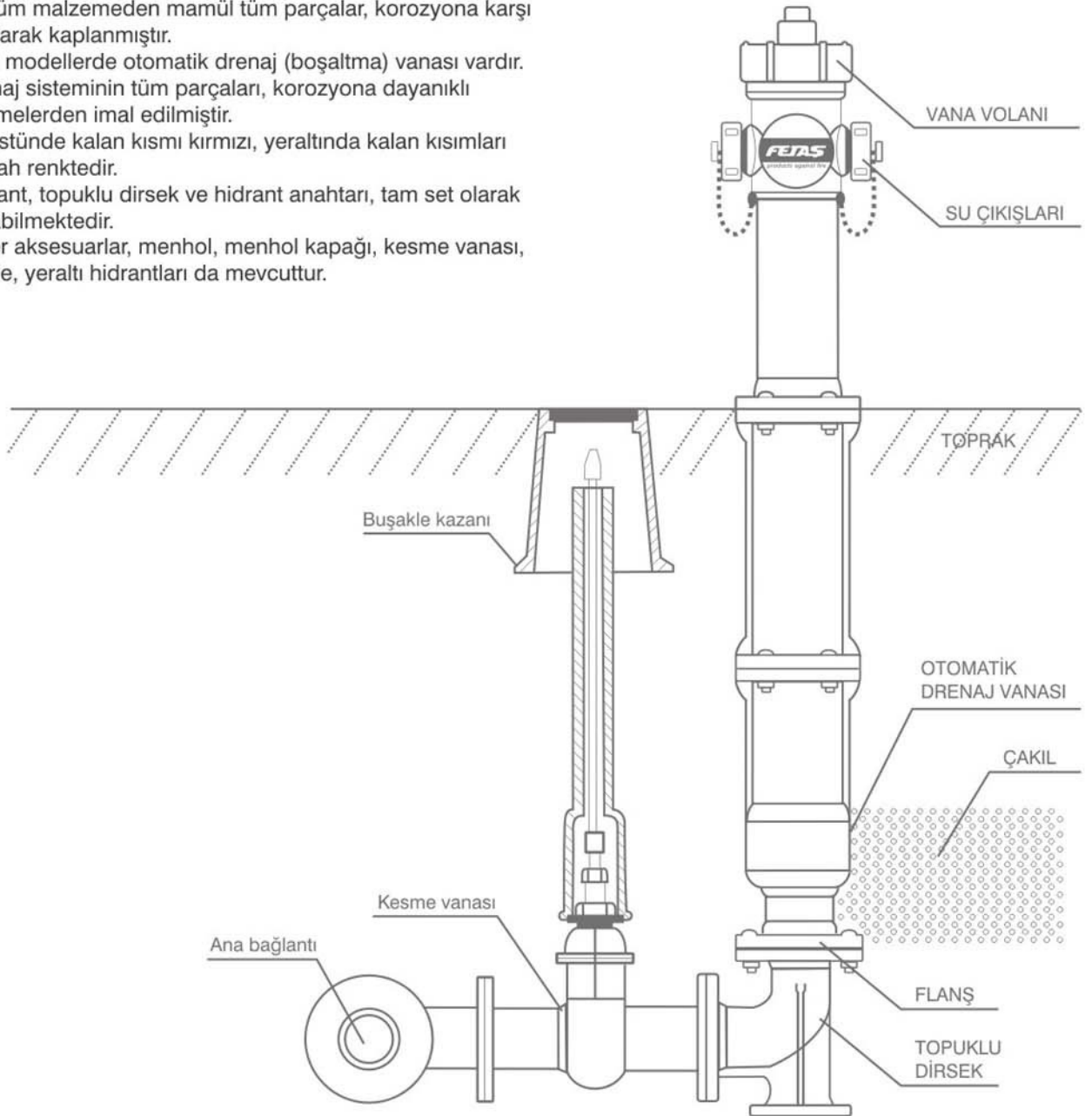

\* Önceden haber vermeksizin değişiklik ve modifikasyon yapma hakkımız saklıdır.